

# PNT 290

La piattaforma  
che non c'era, **ORA C'È.**

**ISOLI**  
SKYWORK



# 29m

**PNT 290 è una piattaforma articolata in grado di raggiungere un'altezza di 29 metri**, particolarmente adatta per interventi di manutenzione, edilizia e industria.

Tecnologia e soluzioni ingegneristiche per rispondere alle principali esigenze del lavoro in quota in modo semplice e sicuro. La piattaforma che non c'era, ora c'è.

## Innovazione

**Nonostante le elevate performance PNT 290 mantiene dimensioni contenute.** Il sistema con cesta rimovibile consente di ridurre ulteriormente gli ingombri in marcia.

Dinamica e compatta questa piattaforma è in grado di raggiungere un'altezza di 29 metri con una **portata costante e garantita di 250 kg**, risultando semplice e performante per qualsiasi tipo di utilizzo.

## Sicurezza

PNT 290 offre **sistemi di sicurezza di primo livello** che garantiscono interventi facili e sicuri.

**Il cestello in alluminio con attacco frontale alto** favorisce il lavoro in quota rendendolo più agevole. **Stabilizzazione unica in sagoma e materiali hi-tech** conferiscono performance elevate, portata laterale al top e sicurezza senza compromessi

## Semplicità

**Ingombri contenuti e elettrocomandi intuitivi semplici** anche per utilizzatori non esperti, rendono PNT 290 la scelta ideale per rispondere alle principali esigenze del lavoro in quota. Inoltre, il **pratico sistema di rimozione della cesta** consente la sostituzione con un gancio per l'utilizzo come gru con radio comando da terra.

**ISOLI PNT 290,  
il lavoro in quota  
non è mai stato così agile**

## DIMENSIONI / OVERALL DIMENSION / GESAMTABMESSUNGEN / DIMENSIONS [mm]

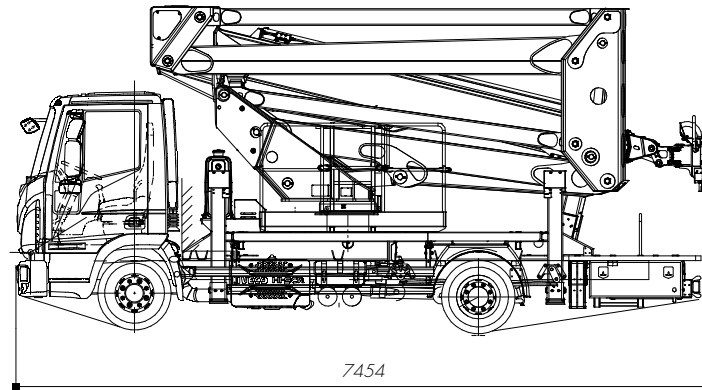
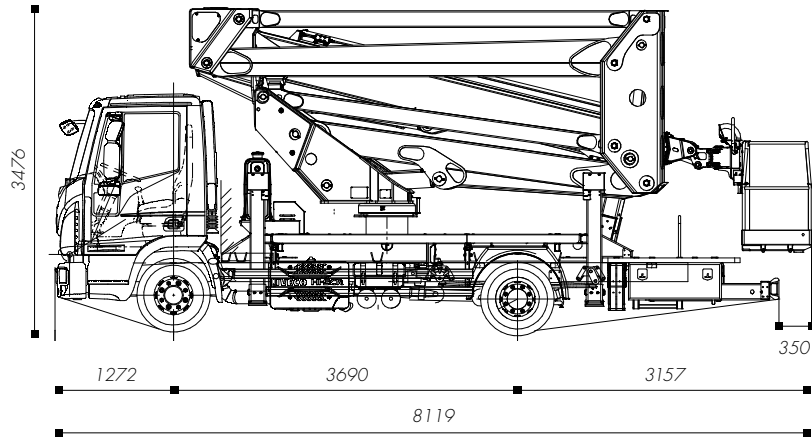

## DIAGRAMMA DI LAVORO / WORKING DIAGRAM / ARBEITSDIAGRAMM / SCHÉMA DE TRAVAIL [m]

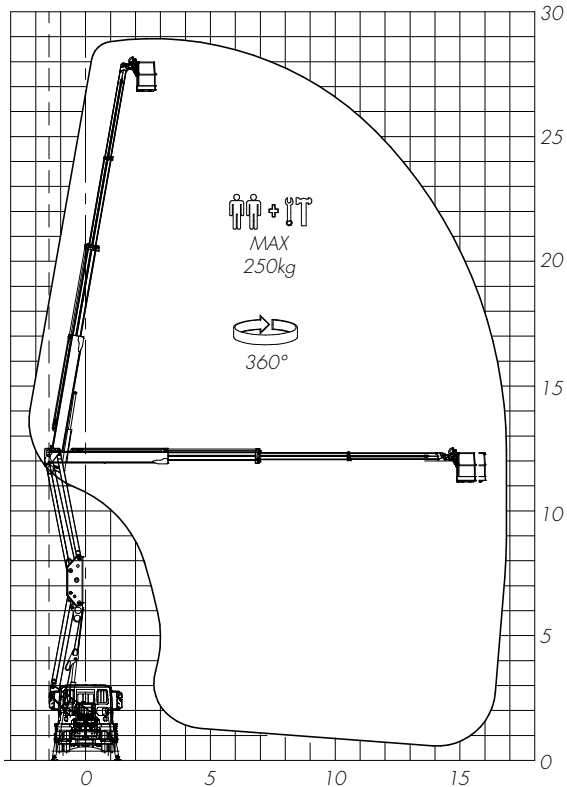

## CARATTERISTICHE TECNICHE / TECHNICAL FEATURES / TECHNISCHE EIGENSCHAFTEN / DETAILS TECHNIQUES



**Altezza max. di lavoro**  
Max. working height  
Max. Arbeitshöhe  
Hauteur travail

29 m



**Sbraccio max. di lavoro**  
Max. working boom extension  
Max. Reichweite  
Portée à hauteur maximale

17 m



**Portata**  
Capacity  
Traglast  
Charge utile

250 Kg



**N. operatori**  
N. operators  
Anzahl Personen  
N. opérateurs

2



**Altezza piano calpestio**  
Walk-on surface height  
Korbodenhöhe  
Hauteur plancher

27 m



**Rotazione sovrastruttura**  
Upperstructure rotation  
Drehung Oberwagen  
Rotation tourelle

400°



**Cesta**  
Basket  
Arbeitskorb  
Panier

2200x750x1.100 mm



**Rotazione cestello**  
Basket rotation  
Korbrotation  
Rotation panier

+/- 90°



**Comandi**  
Controls  
Steuerungen  
Commandes

**Elettroidraulici**  
Electro-hydraulic  
Elektrohydraulisch  
Électrohydrauliques



**Stabilizzatori**  
Outriggers  
Abstützungen  
Stabilisation

**Verticale H-H sagoma**  
Vertical stabilisation  
HH in folded position  
Vertikale Stabilisierung  
HH in gefalteter Position  
Verticale HH dans le gabarit



DA SEMPRE IN PRIMA LINEA

**ISOLI S.P.A.**

PIATTAFORME AEREE - CARRI SOCCORSO - ALLESTIMENTI SPECIALI/  
AERIAL PLATFORMS - BREAKDOWN TRUCKS - SPECIAL OUTFITTINGS

Via Boschi 44 - 35014 Fontaniva (PD) Italy / P.I. 00202970281  
Tel +39 049 9438611 - [isoli@isoli.com](mailto:isoli@isoli.com) - [www.isoli.com](http://www.isoli.com)